

Karuzela Ø 120 z siedziskami i kierownicą Staś

WYMIAR (m) wys. x szer. x dł.	0.75 x 1.20 x 1.20
OBSZAR BEZPIECZNEJ OBWIEDNI [m]:	5.20 x 5.20
WYS. SWOBODNEGO UPADKU HIC [m]:	0.75
WYMAGANA NAWIERZCHNIA:	TRAWA, DARŃ, GRUNT RODZIMY
POWIERZCHNIA STREFY BEZPIECZEŃSTWA [m ²]:	21.0
GŁĘBOKOŚĆ POSADOWIENIA [cm]:	35
CZĘŚCI ZAPASOWE:	DOSTĘPNE U PRODUCENTA
PRZEDZIAŁ WIEKOWY UŻYTKOWNIKÓW	3-12
TECHNOLOGIA WYKONANIA	METAL INNE NA ZAMÓWIENIE
CERTYFIKATY ZGODNOŚCI Z NORMĄ	PN-EN 1176

*tolerancja wymiarów +/- 5 cm

- Tarcza ø 1200 mm wykonana z blachy typu łożka
- Konstrukcja metalowa, wykonana z rur ocynkowanych, malowanych wg kolorów RAL
- Siedzisko wykonane ze sklejki antypoślizgowej/opcjonalnie z HDPE
- Możliwość indywidualnego montażu

RZUT I ELEWACJA

WIDOK

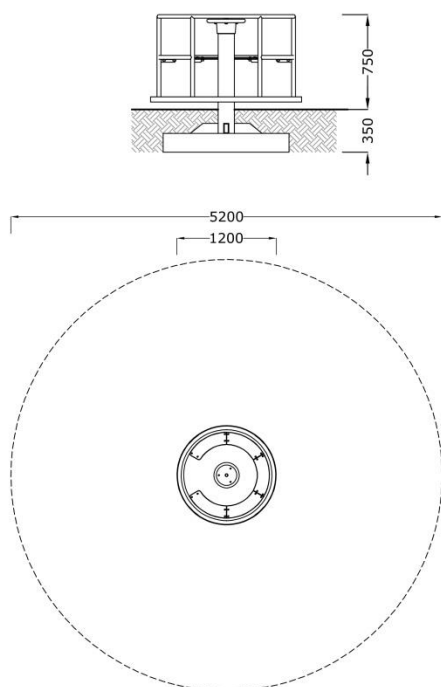

* Karta techniczna nie stanowi oferty handlowej w rozumieniu art. 66 par.1 Kodeksu Cywilnego, zawarte dane mają charakter tylko informacyjny.